



BOMECH

Huippulaatua kokemuksella



UP

Vetovannasmultain

Bomech UP on Bomechin uusi vetovannasmultain, joka on erityisesti suunniteltu pienemmille lietevaunuille. Bomech UP siivet taittuu pystysuoraan tiiviisti säiliön taakse. Multaimen kuljetusleveys on vain 2,55 m ja kuljetuskorkeus on alle 3,5 m joka takaa turvallisen ja mukavan maantieajon. UP on saatavana 6 m, 7,5 m, 9 m ja 10,5 m työleveyksille.

Bomech UP toimitetaan täysin valmiiksi koottuna ja se voidaan helposti kiinnittää lietevaunuun Bomechin pikakiinnitysjärjestelmällä (katso kuva seuraavalta sivulta). Lisäksi keskirunko on suunniteltu siten, että multain voidaan asentaa lietevaunun miesluukun ympärille.



Pintapaine
8-12 kg

Ylivertainen maaperän seuranta - Kiitos Bomechin uuden maaperän seurantajärjestelmä (FCS)

UP- mallin **ainutlaatuinen huippuominaisuus** ja ydin on hiljattain kehitetty Bomech FCS-maaperänseuranta-järjestelmä. Järjestelmä tuottaa vertaansa vailla olevan maaperän seurannan epätasaisessa maastossa ja rinteissä.

Järjestelmän avulla multaimen siivet voi mukautua maanpinnan muotoon täysin vapaasti riippumatta lietevaunun liikkeistä poikittais- ja pituussuunnassa ja varmistaa siten aina optimaalisen lietteen sijoittamisen.

Bomech FCS-järjestelmä poikittais- ja pituussuunnassa

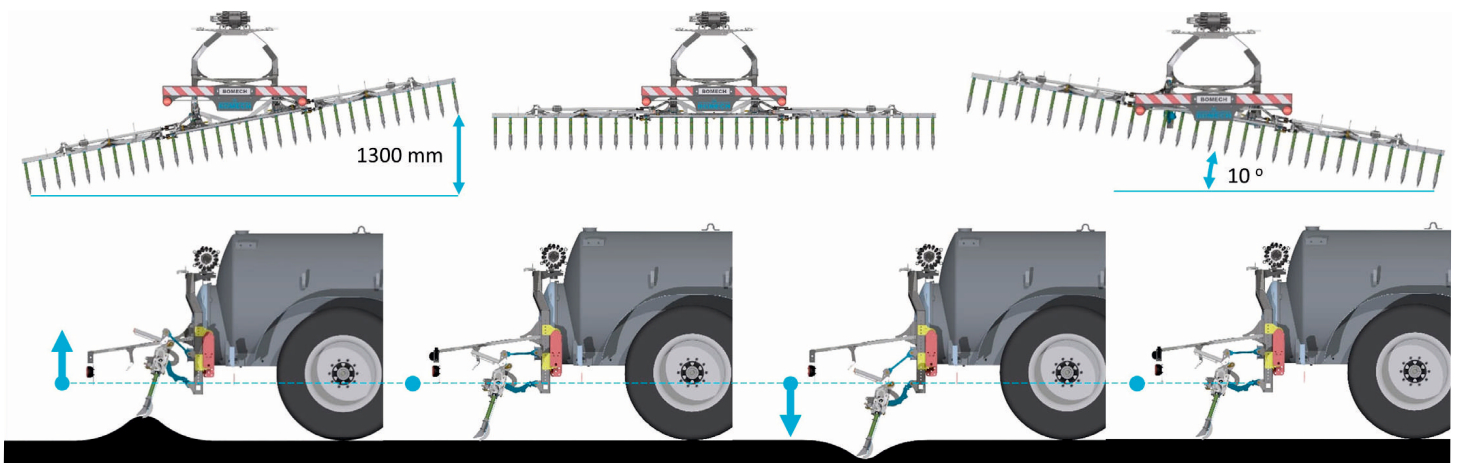



Bomechin FCS-järjestelmän yksityiskohdat

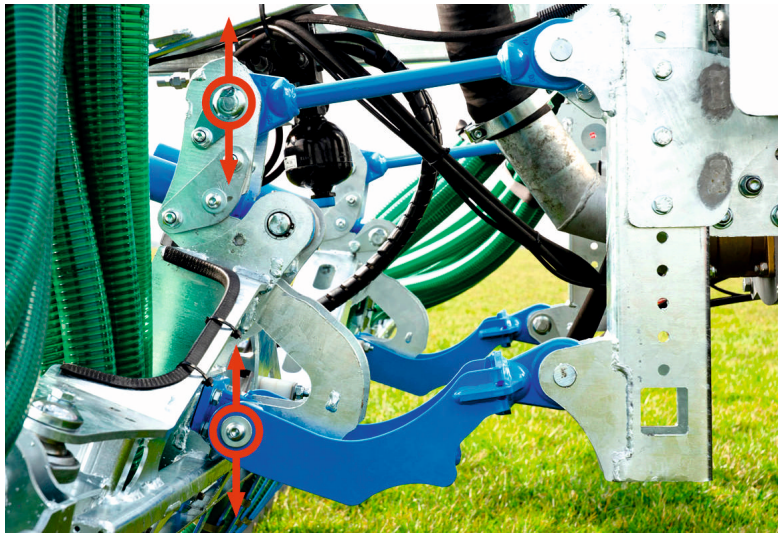

Asennus Bomechin pikavaihtojärjestelmällä

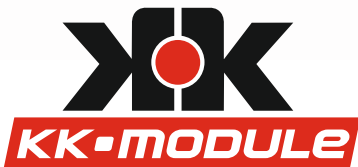
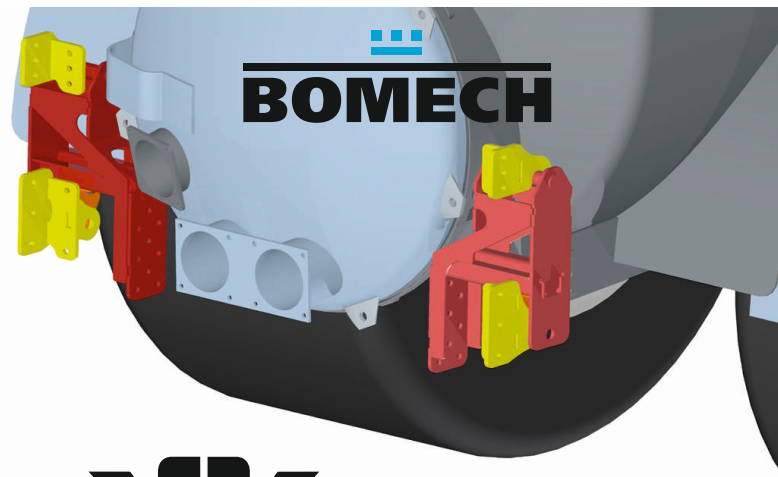

Olemme BOMECH-tehtaan
valtuuttama multaimien
maahantuoja jo 20 vuotta!

www.kkmodule.com

UP

Vetovannasmultain



viljalle



nurmelle

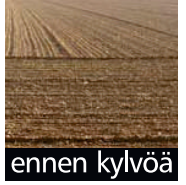

ennen kylvöä

UP ominaisuudet

1. Kuljetusleveys 2.55 m
2. Kokonaiskorkeus 3.5 m
3. Erittäin kevyt
4. Ainutlaatuinen hiljattain kehitetty Bomechin maaperän seurantajärjestelmä (FCS) täydelliseen maaperän seurantaan.
5. Kaikkissa hydraulisissa taittosylintereissä on päätyvaimennukset maksimaaliseen suorituskyvyn ja hellävaraisen taittamisen takaamiseksi.
6. Työleveysillä 7,5 m, 9 m ja 10,5 m törmäyssuojajärjestelmä murtopulteilla vasemmalla ja oikealla.
7. Korkealle sijoitettu Alrena-jakaja, jossa on kivi/roskatasku
8. Voidaan asentaa mihin tahansa lietevaunuun helposti Bomechin pikavaihtojärjestelmän ansiosta.
9. Hydraulinen kuljetuslukko
10. Useita ohjainvaihtoehtoja 2xDA sekvenssi-ohjauksella tai sähköhydraulisella Bomechin I-Control ohjaimella.
11. Letkut eivät taitu nostamisen tai taittamisen aikana, joten ne ovat pitkäikäisiä.
12. Saatavilla myös letkulevitin mallina
13. Ajonopeus levitettäessä jopa 20 km/h.
14. Helppo asentaa jokaiseen lietevaunuun.

Tekniset tiedot

	UP6	UP7.5
Työleveys (m)	6	7.5
Kuljetusleveys (m)	2.55	2.55
Paino (kg)	530	560
Vannasväli (cm)	25	25
Vantaita (kpl)	24	30

	UP9	UP10.5
Työleveys (m)	9	10.5
Kuljetusleveys (m)	2.55	2.55
Paino (kg)	660	700
Vannasväli (cm)	25	25
Vantaita (kpl)	36	42

Patentti vireillä. Tekniset tiedot eivät ole sitovia.
Muutokset ovat mahdollisia.